

SCHEDA TECNICA DI MONTAGGIO



2.0

**Kit per Anta Ribalta
All.Co. P4 Sormonto
complanare interno
Art.3536**

Bracci

Braccio corto (per ante da 370 mm a 600 mm)	3526.20
Braccio medio (per ante da 430 mm a 600 mm)	3526.21
Braccio lungo (per ante da 601 mm a 1300 mm)	3526.22

Cremonesi e Martellina

Cremonese Twist	6011.20
Cremonese Comfort	6010.21
Cremonese Comfort con Chiave	6031.21
Cremonese Comfort 104 (interasse 98mm)	6015.21

Accessori per anta affiancata

Cerniera a pettine	3526.72
Astina prelavata da abbinare ai sotto indicati art.	2011.2
"Minitex" corpo di manovra a leva	4513
"Sirio" Corpo di manovra per catenaccio	4022
Incontro asta singolo premontato in Zama	4224

Altri Accessori supplementari

Chiusura supplementare laterale (per braccio medio e lungo) consigliato su altezze maggiori di 1400mm	3526.31
Punto di chiusura supplementare	3526.32
Astina in poliammide	2010.2
"CLARCK" Serratura ambidestra (per bloccare l'apertura ad anta)	3022

Lavorazione per Cremonese
NOTA: nel caso di utilizzo cremonese
con interasse 98mm utilizzare l'art. 6015.3

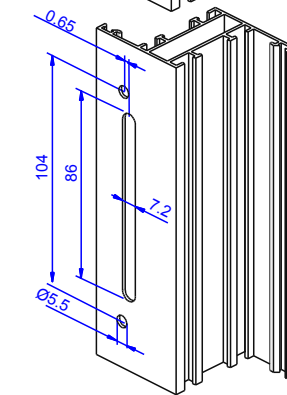
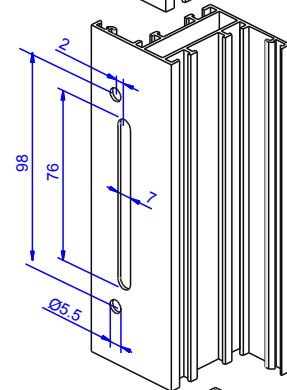
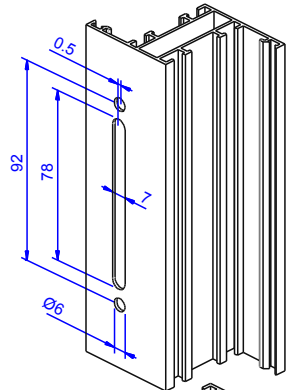

Esecuzione fori sulle astine

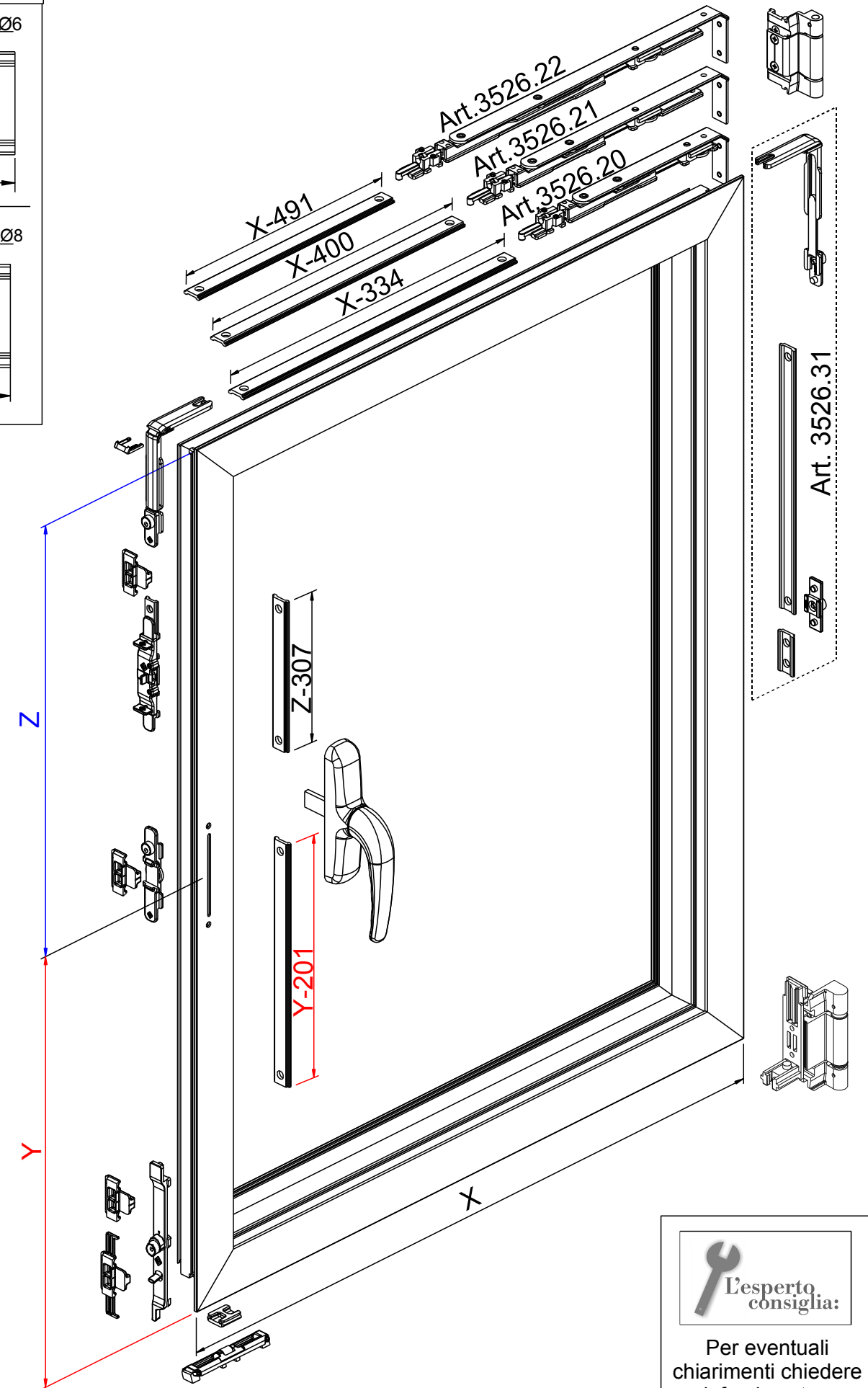
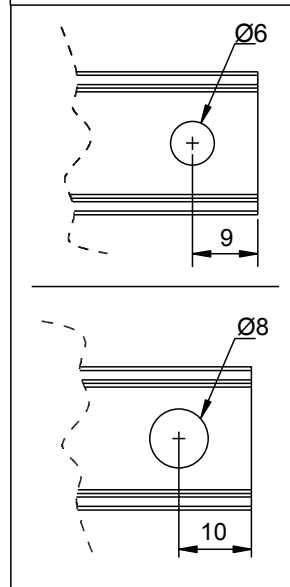

Peso massimo dell'anta - alluminio più vetro 80Kg.

42	Spessore max. del vetro indicato (es.:42mm)											N.R. = Dimensione Non Realizzabile			
Nota: Lo spessore massimo del vetro impiegabile si riferisce al materiale senza la camera d'aria															
Altezza anta (mm)	2400	42	42	38	32	26	21	18	16	14	13	12	11		
	2300	42	42	39	34	27	23	19	17	15	13	12	11		
	2200	42	42	42	36	28	23	20	17	16	14	13	12		
	2100	42	42	42	38	30	25	21	18	16	15	13	12		
	2000	42	42	42	40	32	26	22	19	17	16	14	13		
	1900	42	42	42	42	34	28	23	21	18	17	15	13		
	1800	42	42	42	42	36	30	25	22	19	18	16	15		
	1700	42	42	42	42	38	32	27	23	21	19	17	15		
	1600	42	42	42	42	40	34	28	25	22	20	18	17		
	1500	42	42	42	42	42	36	31	27	24	22	19	18		
	1400	42	42	42	42	42	38	34	29	26	23	21	19		
	1300	42	42	42	42	42	42	36	32	28	25	23	21		
	1200	42	42	42	42	42	42	39	34	30	28	25	21		
1100	42	42	42	42	42	42	42	38	34	30	26	21			
1000	42	42	42	42	42	42	42	42	34	32	26	21			
900	42	42	42	42	42	42	42	42	38	32	26	N.R.			
800	42	42	42	42	42	42	42	42	38	32	N.R.	N.R.			
700	42	42	42	42	42	42	42	42	38	N.R.	N.R.	N.R.			
	370	400	450	500	600	700	800	900	1000	1100	1200	1300			
Larghezza anta (mm)															

I valori indicati sono da intendersi di ausilio per il dimensionamento del vetro/infisso - per ulteriori informazioni circa le caratteristiche di portata o in caso di condizioni di applicazioni limite, contattare l'assistenza tecnica MASTER.



Per eventuali chiarimenti chiedere info al nostro Uff. Tecnico tel. 080.4959823

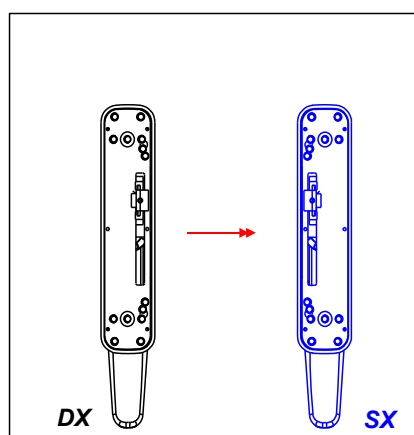
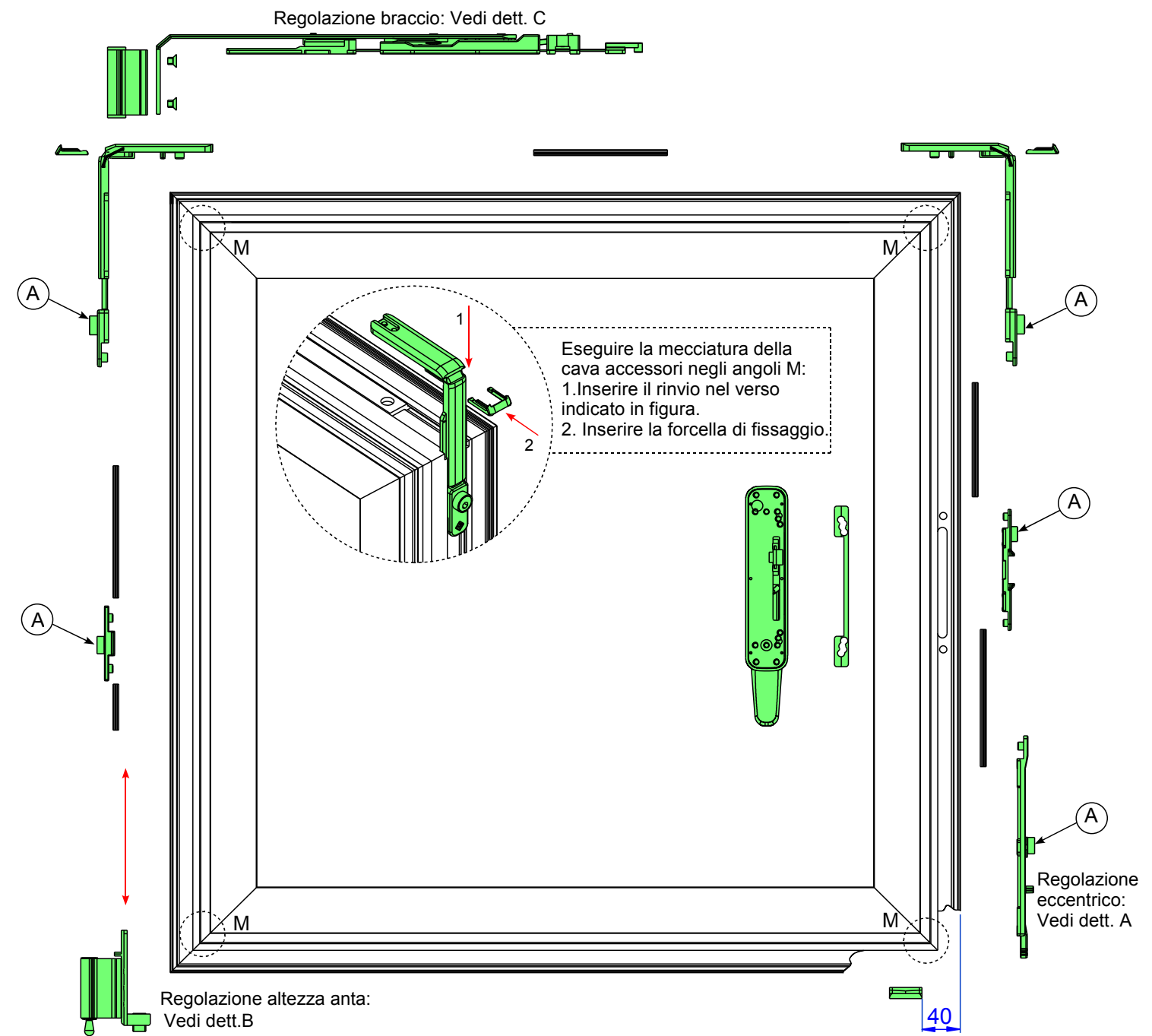
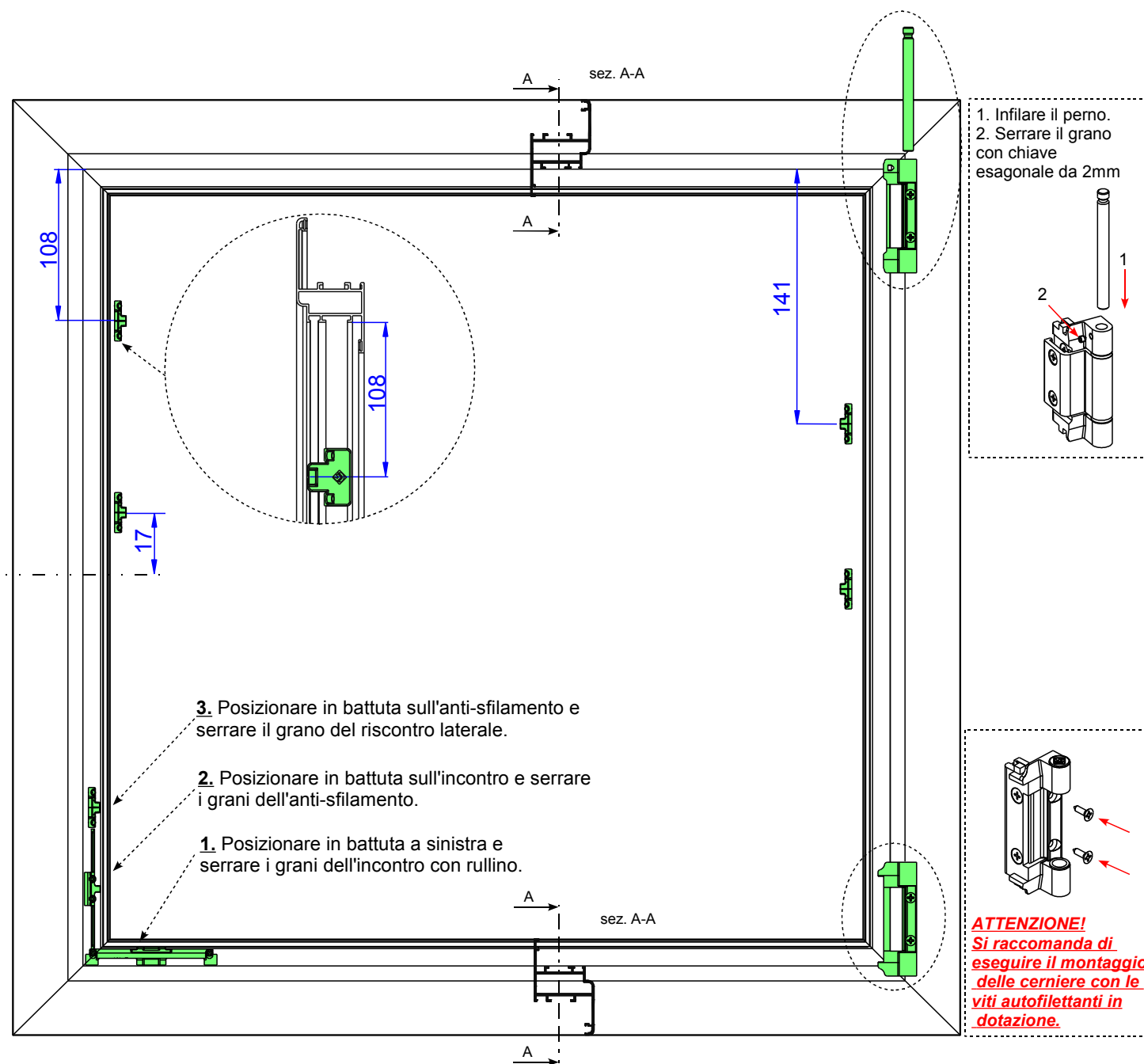

Dis. 1: Ruotare il manico di 180° (premendo l'antifalsa manovra)

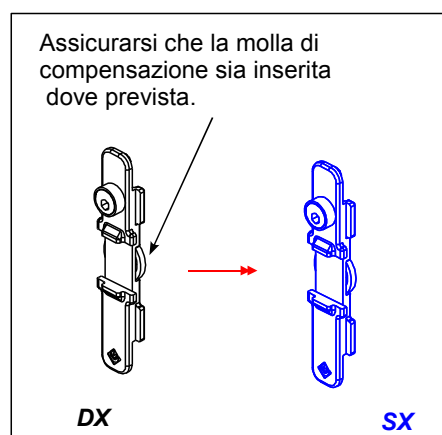

Dis. 2: Il nottolino eccentrico deve trovarsi sempre verso l'alto.

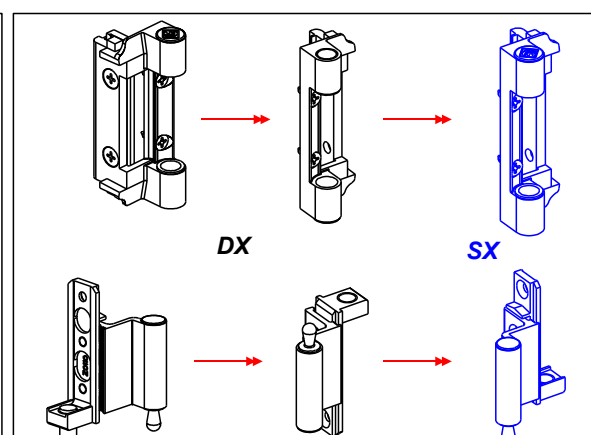

Dis. 3: Estrarre le boccole in nylon ed particolari in acciaio inox, e reinserirli nei rispettivi fori opposti; anche la piastrina lato anta verrà montata in senso opposto.

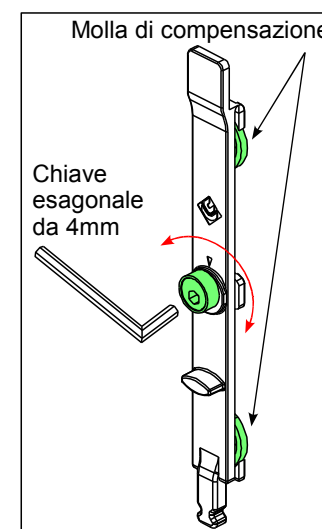

Det. A

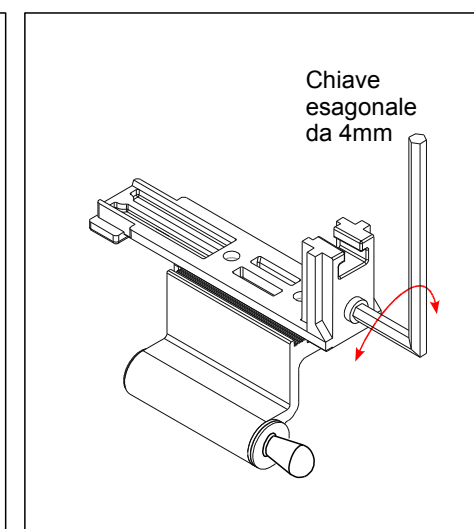

Det. B

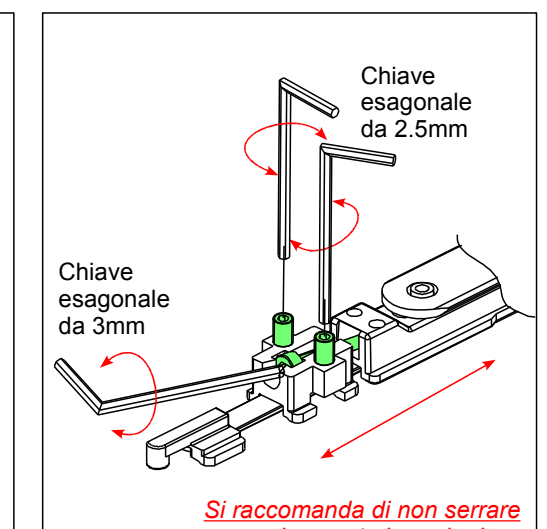

Det. C

Si raccomanda di non serrare eccessivamente i grani prima del posizionamento definitivo.

Il kit anta ribalta viene fornito premontato per ante incernierate a destra; per invertire la mano di apertura, modificare la cremone (Dis. 1), il blocchetto di collegamento (Dis. 2) e la cerniera inferiore (Dis. 3).

Regolazioni disponibili per il centraggio dell'anta (dett. B e C), e per la tenuta in chiusura (Dett. A).