

La linea EMPIRE System di Master è stata ideata per comporre chiusure perimetrali per sistemi a camera europea di Facciata Continua e per sistemi battente, con possibilità di avere più punti di chiusura distribuiti lungo il perimetro del profilo, in funzione delle dimensioni dell'anta.

Si tratta di un sistema completo con una serie di accessori per chiusure perimetrali, composto da cremonesi, rinvii d'angolo, riscontri, cerniere a compasso, e accessori complementari come i limitatori di apertura.

Master EMPIRE System is a solution to have perimetrical closing system for Eurogroove Curtain Wall and casement.

EMPIRE System hardware includes perimetrical locking points, left and right Cremona bolt, corner drive, counterplates, outward hinges and opening limiters.

Estremità di innesto asimmetrica per una più efficace chiusura

Asymmetric insert end to guarantee a smoother closing

A



Pattino di scorrimento in acciaio rivestito in nylon autolubrificante, agevola lo scorrimento e lo rende più duraturo nel tempo

Stainless Steel sliding skater covered with self lubricated nylon

B

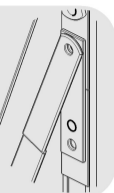

Estremità leva lato anta, con sbalzo di 10 cm, rispetto al fulcro di rotazione per una maggiore stabilità

Sash lever end 10 cm longer than the rotation center for a better window stability

C



Leva inferiore con camicia di rinforzo in acciaio, a garanzia di una maggiore robustezza

Lower lever reinforced with a Stainless Steel coat for heavy duty use

D

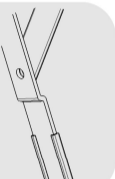

Predisposizione per l'innesto del Regolatore di posizione per una regolazione millimetrica dell'anta

Millimetric height adjustment regulator slot

E

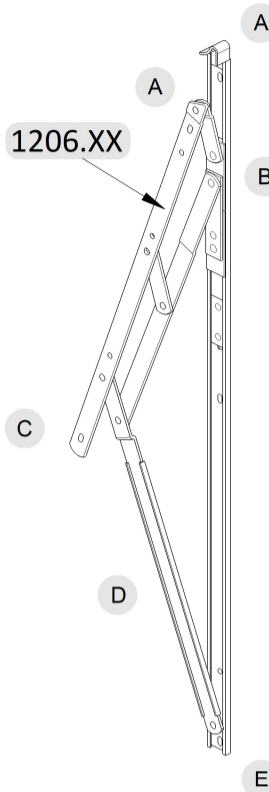
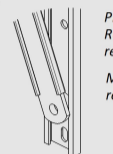

Stringhe di Prodotto

CLASSIFICAZIONE SECONDO LA NORMA DI RIFERIMENTO UNI EN 13126-1 / UNI EN 13126-6

Art.	Categoria d'uso	Durabilità	Massa	Resistenza Fuoco	Sicurezza di utilizzo	Resistenza Corrosione	Resistenza Effrazione	Applicazione	Dimensione Campione
1201.10	-	5	95	0	1	4	-	1/9	1200x450
1201.12	-	5	70	0	1	4	-	1/9	1200x1000
1201.14	-	5	08	0	1	4	-	1/9	1200x1000
1201.16	-	5	08	0	1	4	-	1/9	1200x1200
1201.18	-	5	08	0	1	4	-	1/9	1200x1450
1201.20	-	5	06	0	1	4	-	1/9	1200x1600
1201.22	-	5	110	0	1	4	-	1/9	1200x1800
1201.24	-	5	120	0	1	4	-	1/9	1200x1800
1201.28	-	5	140	0	1	4	-	1/9	2000x2000

Compassi ed accessori per apertura a sporgere

Arms and accessories for outside opening windows

Hmin. 450 mm.  
Hmax. 2000 mm.  
L min. 360 mm.  
L max. 2000 mm.

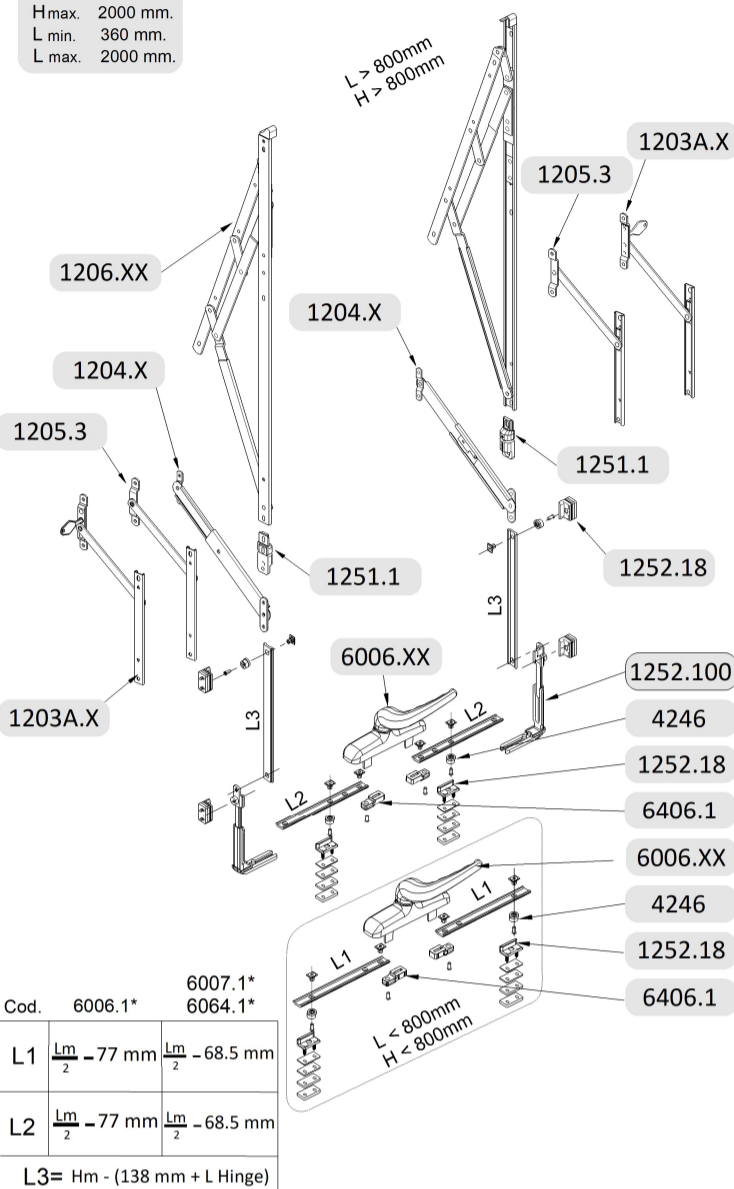

Ingombri / Dimensions

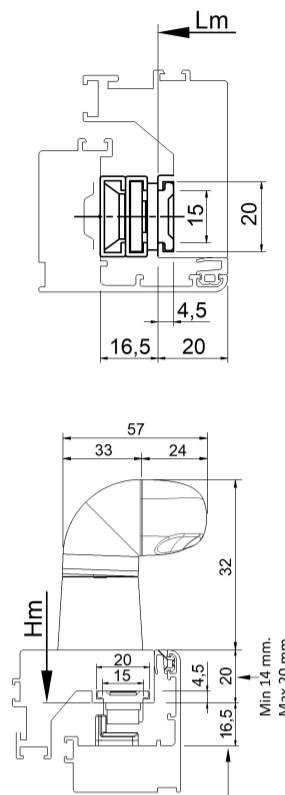

Se >16,5 contattare il servizio assistenza tecnica

If >16,5 contact technical office

MASTER S.r.l. - I129P - Rev. 20/06/2024

La Master srl non risponde in alcun modo di possibili inesattezze imputabili ad errori di stampa o di trascrizione dati nel presente foglio

Master does not bear any responsibility for possible nextnesses due to printing mistakes or to transcription

Cod.	6006.1*	6007.1*	6004.1*
L1	$\frac{Lm}{2} - 77 \text{ mm}$	$\frac{Lm}{2} - 68.5 \text{ mm}$	
L2	$\frac{Lm}{2} - 77 \text{ mm}$	$\frac{Lm}{2} - 68.5 \text{ mm}$	
L3	$Hm - (138 \text{ mm} + L \text{ Hinge})$		

Art.	α	10°	15°	20°	25°	30°	35°	40°
1206.10	50 Kg	25	25	25	25	25	25	25
1206.12	80 Kg	15	15	15	15	15	15	15
1206.14	95 Kg	10	10	10	10	10	10	10
1206.16	115 Kg	8	8	8	8	8	8	8
1206.18	130 Kg	7	7	7	7	7	7	7
1206.20	140 Kg	6	6	6	6	6	6	6
1206.22	145 Kg	5	5	5	5	5	5	5
1206.24	150 Kg	5	5	5	5	5	5	5
1206.28	165 Kg	3	3	3	3	3	3	3

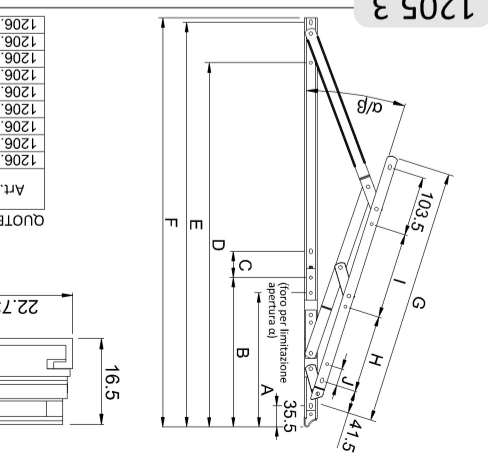
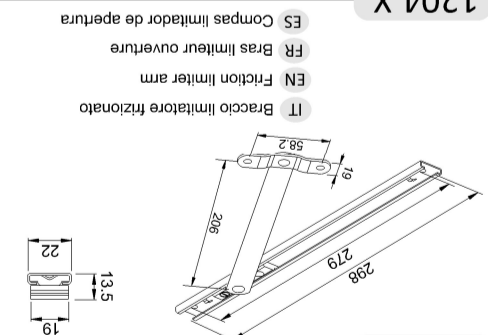
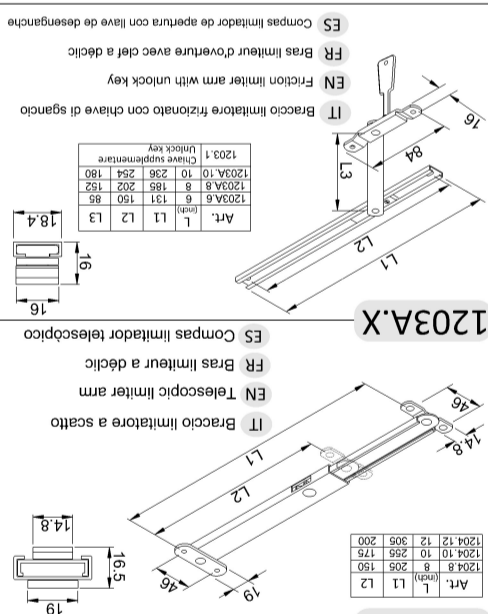

TAB. 3 CAMPO DI APPLICAZIONE BRACCI LIMITATORI

Art.	L	α	β	γ	δ	ε	ζ	η	θ	ι	κ	λ	μ	ν	ξ	ο	π	ρ	σ	τ	υ	φ	χ	ψ	ω
1206.28	28	20	20	20	20	20	20	20	20	20	20	20	20	20	20	20	20	20	20	20	20	20	20	20	20
1206.24	24	25	25	25	25	25	25	25	25	25	25	25	25	25	25	25	25	25	25	25	25	25	25	25	25
1206.22	22	30	30	30	30	30	30	30	30	30	30	30	30	30	30	30	30	30	30	30	30	30	30	30	30
1206.20	20	30	30	30	30	30	30	30	30	30	30	30	30	30	30	30	30	30	30	30	30	30	30	30	30
1206.18	18	35	35	35	35	35	35	35	35	35	35	35	35	35	35	35	35	35	35	35	35	35	35	35	35
1206.16	16	35	35	35	35	35	35	35	35	35	35	35	35	35	35	35	35	35	35	35	35	35	35	35	35
1206.14	14	40	40	40	40	40	40	40	40	40	40	40	40	40	40	40	40	40	40	40	40	40	40	40	40
1206.12	12	40	40	40	40	40	40	40	40	40	40	40	40	40	40	40	40	40	40	40	40	40	40	40	40
1206.10	10	45	45	45	45	45	45	45	45	45	45	45	45	45	45	45	45	45	45	45	45	45	45	45	45

TAB. 2 QUOTE DI LAVORAZIONE PER IL MONTAGGIO / DRILLING INDICATION

TAB. 1 CAMPO DI APPLICAZIONE / APPLICATION RANGE

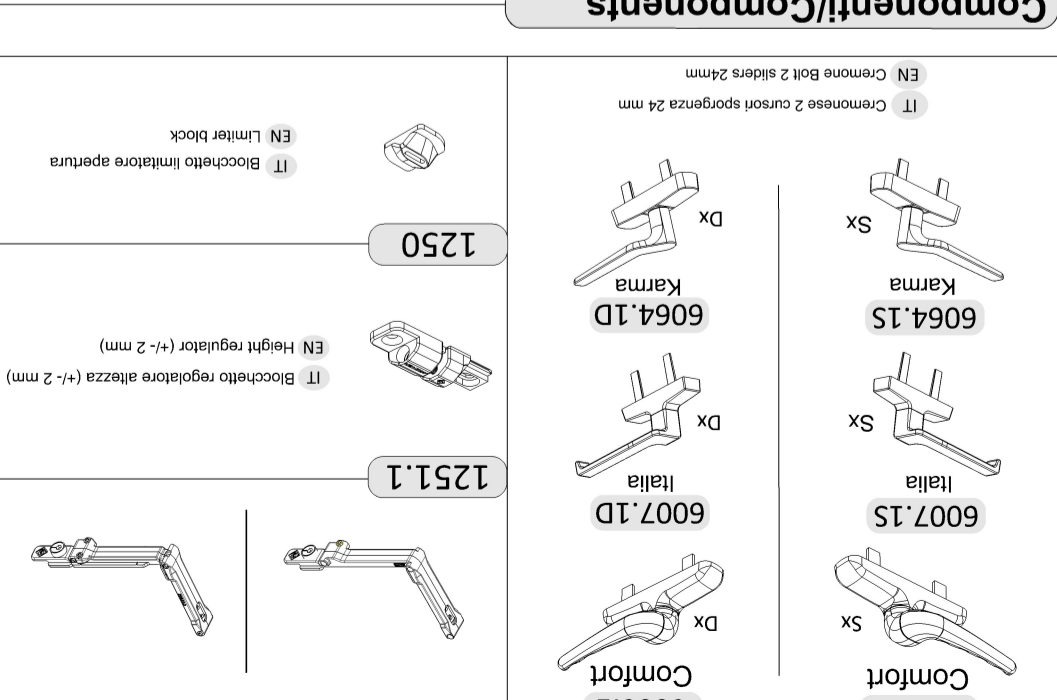
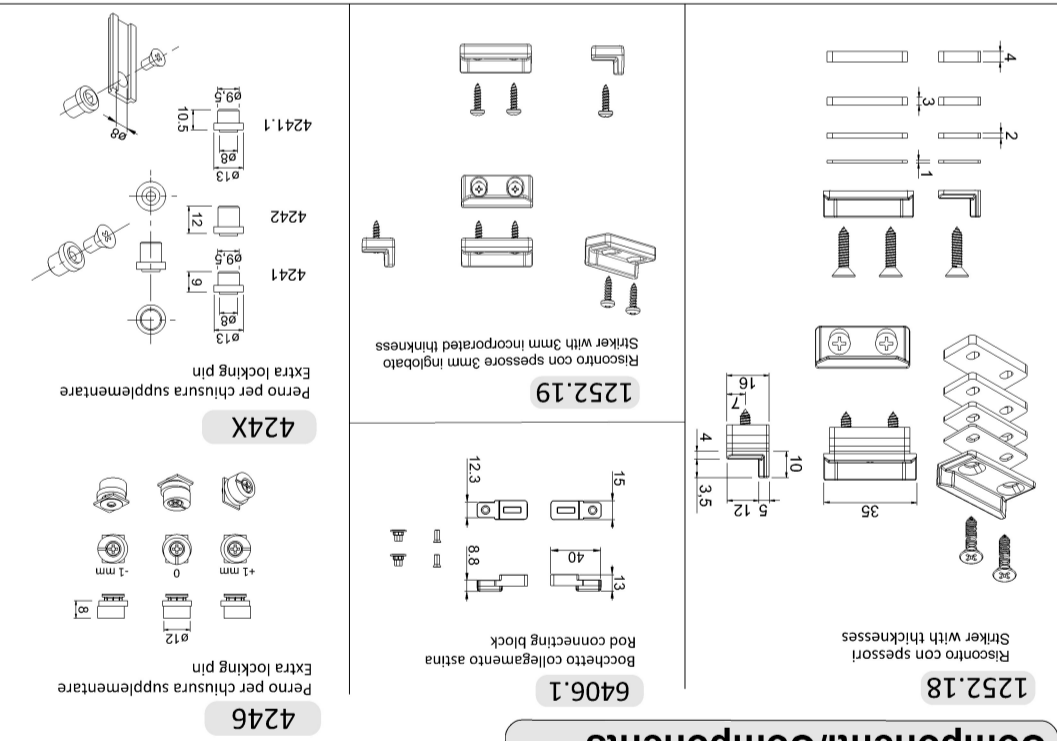

TAB. 1 CAMPO DI APPLICAZIONE / APPLICATION RANGE

TAB. 2 QUOTE DI LAVORAZIONE PER IL MONTAGGIO / DRILLING INDICATION

Indicazioni di montaggio/Mounting indication

CERNIERE A COMPASSO PER APERTURA A SPORGERE / STAY HINGES

**TIPOLOGIE DI APERTURA  
TYPES OF OPENINGS**

L < 800 mm. H < 800 mm.

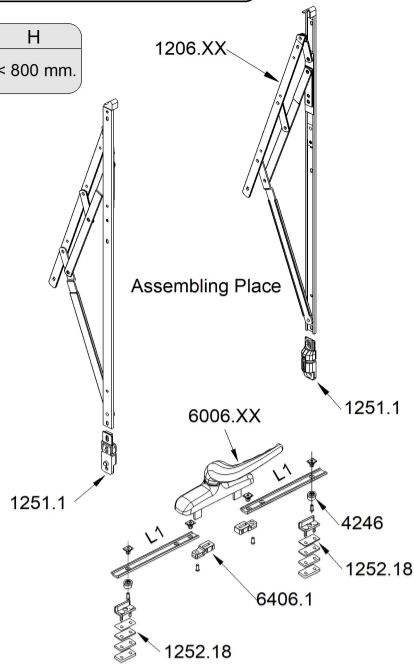

L > 800 mm. H > 800 mm.

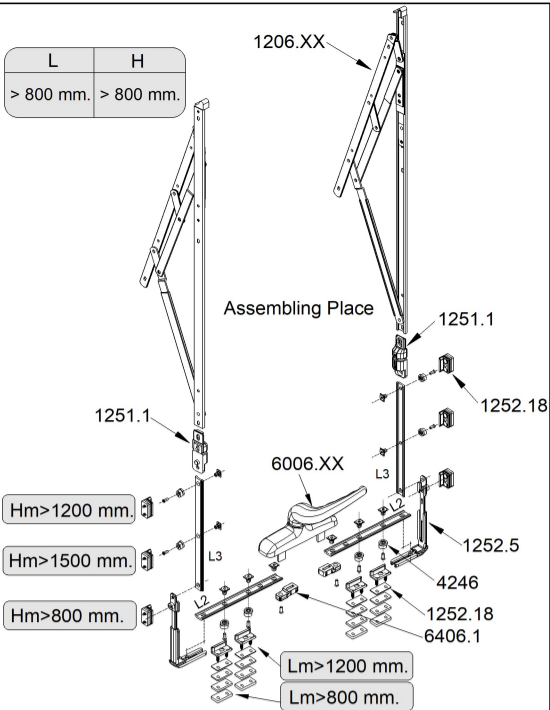

L > 800 mm. H > 800 mm.

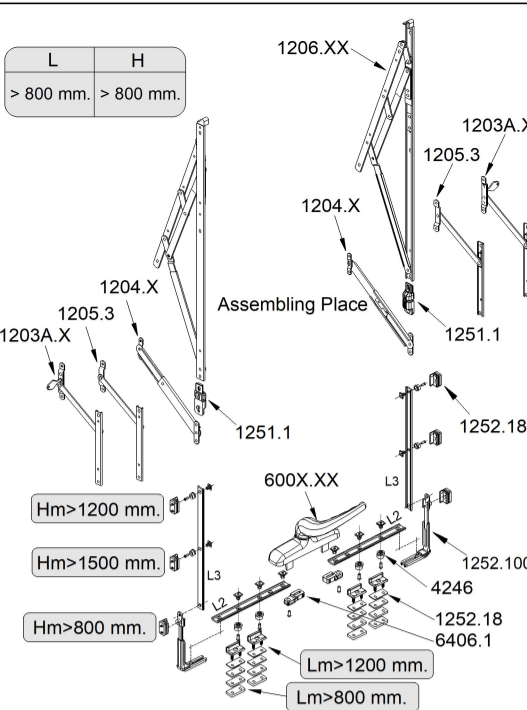

**ATTENZIONE / WARNING**

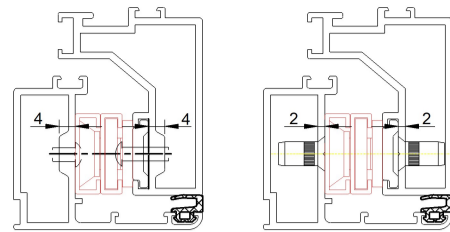

- IT Con uno spessore della parete di min 4 mm utilizzare un fissaggio con vite autofilettante Ø 4,8 + Loctite
- EN Best to use self-tapping screws Ø 4,8 + Loctite on 4 mm profiles
- FR Epaisseur aluminium 4 mm vis auto-taraudeuses Ø 4,8 + Loctite
- ES Para espesor del aluminio de 4 mm utilizar tornillos autoroscantes Ø 4,8 + Loctite

**Lavorazioni / Machining**

Cod. 6064 L1 =  $\frac{Lm}{2} - 68,5$  mm  
6007 L1 =  $\frac{Lm}{2} - 77$  mm  
6006 L1 =  $\frac{Lm}{2} - 77$  mm

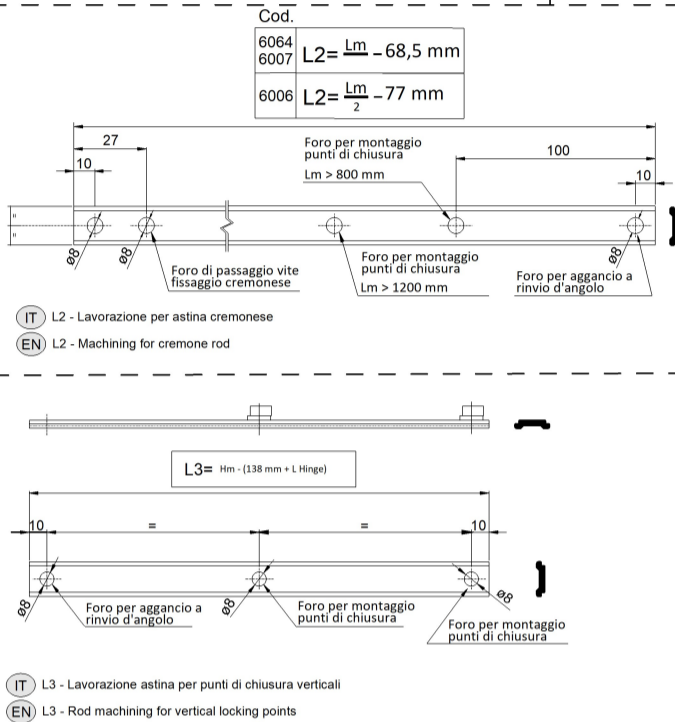
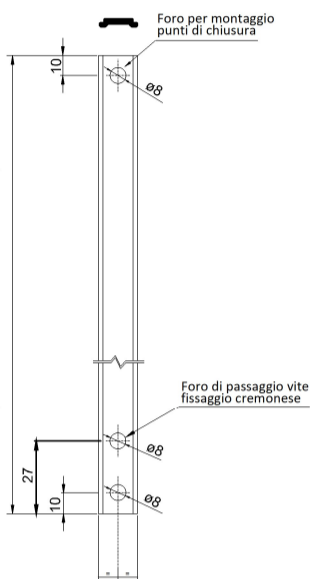

**Lavorazione RIF. 6007.X e 6064.X**

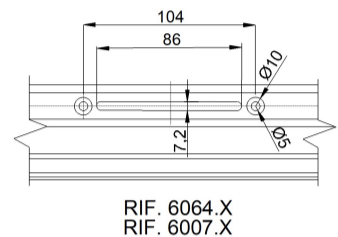

**Lavorazione RIF. 6006.X**

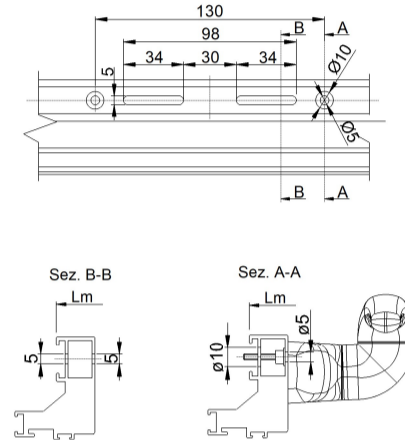

**MONTAGGIO / MOUNTING**

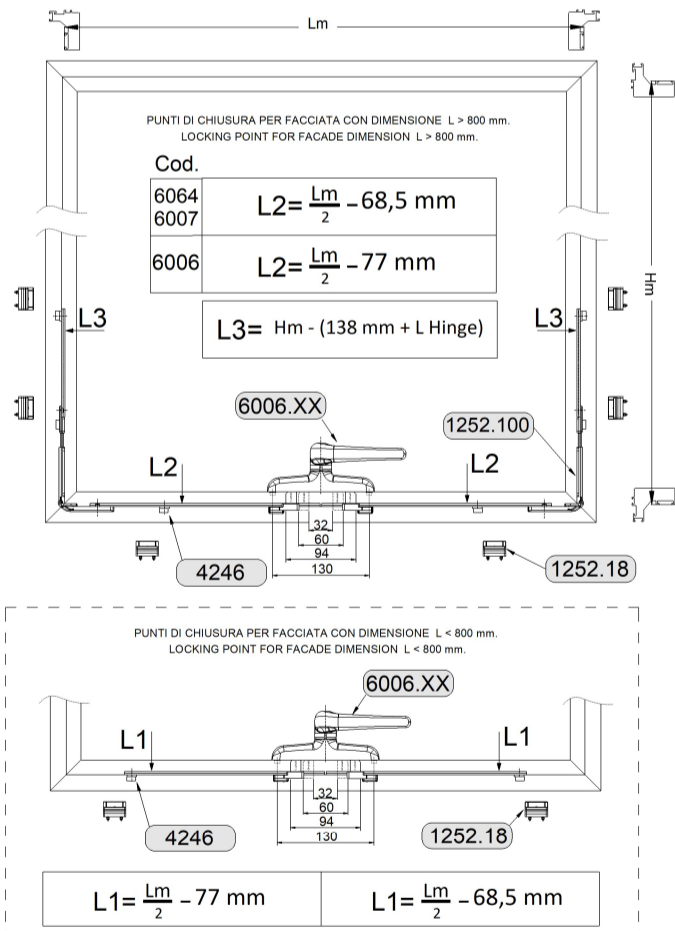

**ATTENZIONE / WARNING / ATTENTION / ATENCIÓN**  
Per un corretto abbinamento tra braccio a compasso e limitatore è necessario verificare l'ingombro complessivo.  
Check the total dimensions for a correct combination of stay hinge and limiter.  
Pour un correct fonctionnement parmi Compas et Bloc de réglage hauteur, il faut absolument vérifier l'encroisement totale.  
Comprobar la dimension total para una combinación correcta del compas y del limitador.

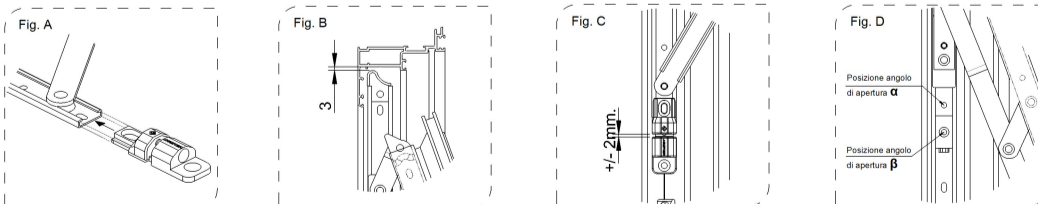
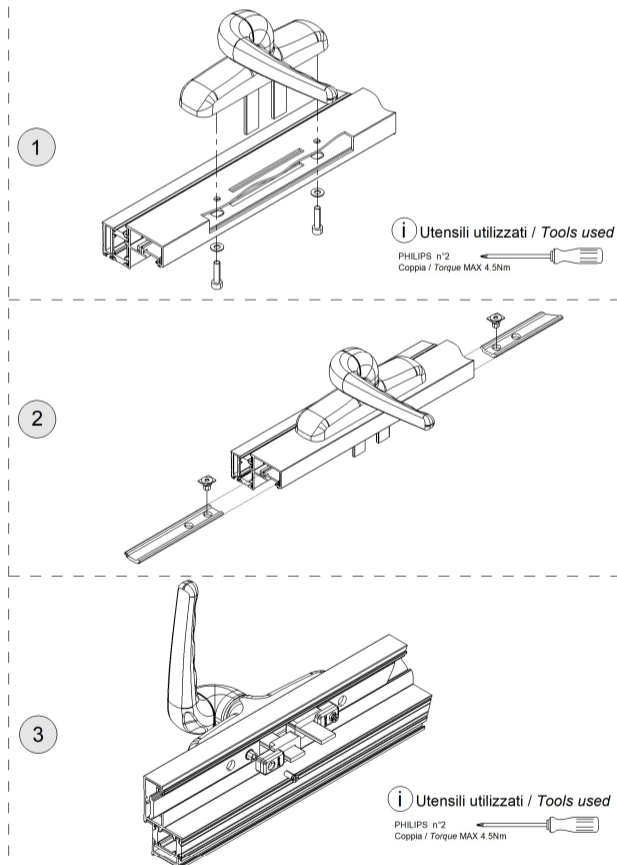
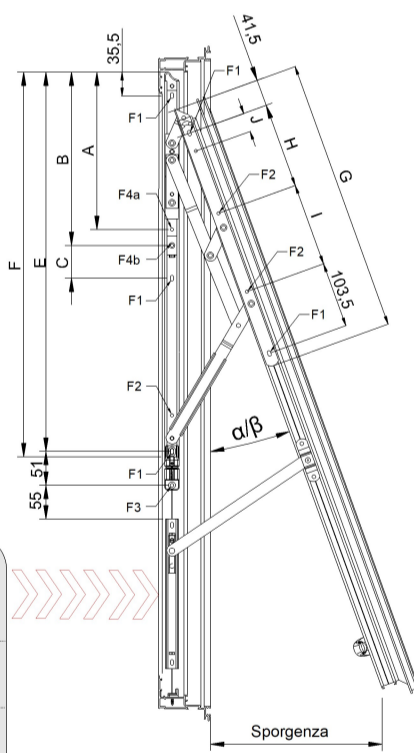

- IT Predisporre sul montante e anta i fori di posizionamento F1, F2 e F3 il foro diam. 7 mm per il blocchetto di regolazione dell'altezza; Applicare nella parte inferiore della cerniera a compasso il blocchetto regolatore dell'altezza Fig. A; Posizionare la cerniera a compasso a 3mm. dal traverso superiore Fig. B e applicare le prime viti di montaggio in corrispondenza dei fori isolati F1 e del foro F3 del blocchetto di regolazione; Effettuare l'eventuale regolazione della cerniera a compasso Fig. C; Per fissare l'angolo di apertura agire sul posizionamento della piastra di fermo Fig. D; Completare il montaggio applicando le viti di fissaggio definitive (non fornite), bloccare tutte le viti con collante frena filetti. Utilizzare viti adatte alla tipologia e dimensione dell'infisso;
- EN Make on the mullion and sash the positioning holes F1, F2 and F3 hole diameter 7 mm for the height regulator; Apply at the bottom of the Stay Hinge the height regulator Fig. A; Apply the Stay Hinge at 3mm. from the upper Cross Fig. B and apply the first mounting screws in slotted holes F1 and the hole F3 of the height regulator; Make the Stay Hinge adjustment through the height regulator Fig. C; Block the opening angle through the latch plate positioning Fig. D; Complete installation with screws (not included), lock all screws with Loctite suitable. Use screws suitable to the type and dimensions of the windows.
- FR Exécuter sur le profilé montant et sur le profilé vantail les trous de position F1, F2 e F3 le trou diam. 7 pour le Bloc de réglage hauteur; Appliquer dans la partie inférieure de la cerniera à compas le Bloc de réglage hauteur Fig. A; Positionner le compas à 3 mm. de distance de la traverse supérieure Fig. B, et appliquer les premières vis de fixation en correspondance des trous F1 et du trou F3 du Bloc de réglage; Si nécessaire, effectuer le réglage en hauteur du compas Fig. C; Afin de fixer l'angle de ouverture, agir sur la plaque Fig. D; Achever le montage appliquant les vis de fixation définitives (pas comprises), bloquer tous les vis avec adhésif qui freine les filets. Utiliser vis adaptées à la typologie et dimension du châssis.
- ES Realizar en el perfil superior y en la hoja los agujeros F1, F2, F3 y lo de diametro 7mm para la pieza que regula la altura; Aplicar en la parte inferior de la bisagra a compas la pieza que regula la altura, Fig. A; Colocar la bisagra a compas a una distancia de 3 mm del marco superior Fig. B y empezar a aplicar los tornillos de montaje en los agujeros F1 y F3 del bloque regulador; Regular eventualmente la bisagra Fig. C; Para fijar el ángulo de apertura regular la colocación de la placa Fig. D; Complete la instalación mediante la aplicación de los tornillos de fijación (no incluidos), bloquear todos los tornillos con sellador de roscas. Utilice tornillos adecuados para el tipo y tamaño del ventana.

**REGOLAZIONI / ADJUSTMENTS**

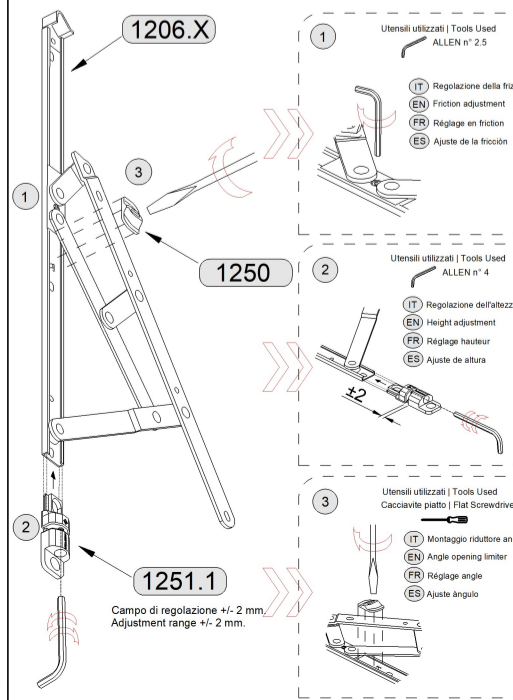

- IT Le quote sono riferite agli assi di mezziera delle asole e dei fori; Verificare che le parti del compasso siano perfettamente pulite e lubrificate; Utilizzare tutti i fori e le asole per il fissaggio; Periodicamente ripetere le operazioni di pulizia, lubrificazione e controllare il serraggio delle viti;
- EN The positioning indications are referred to the center line of the slots and holes; Check that all parts of the stay hinge are clean and lubricated; Use all holes and slots for fastening; Periodically repeat cleaning, lubrication and check the tightness of the screws;
- FR Références des distances: le centre des trous; Vérifier que tous les composants du compas soient parfaitement nettoyés; Utiliser tous les trous pour la fixation définitive; Répéter périodiquement les opérations de nettoyage et lubrification, contrôler le serrage des vis;
- ES Las medidas se refieren al centro de los agujeros; Comprobar que todas las partes del compas sean limpias y bien lubricadas; Utilizar todos los agujeros de fijación; Periódicamente limpiar y lubricar, y comprobar que los tornillos sean apretados;

Per eventuali chiarimenti chiedete info al nostro Ufficio Tecnico Tel. 080.495.98.23  
For other information contact our Technical Department at +39.08.04.95.98.23