

RAPPORTO DI PROVA

N. 0309/RP/19

17 Giugno 2019

Campione sottoposto a prova
Finestra a 2 ante con sistema anta ribalta e kit antieffrazione
appartenente alla serie commercialmente denominata
"RX700HP"

Prove eseguite
Resistenza all'effrazione

Riferimenti normativi
EN 14351-1:2006+A2:2016
UNI EN 1627:2011
UNI EN 1628:2016
UNI EN 1629:2016
UNI EN 1630:2016

Il Rapporto è composto da n. 12 pagine e può essere riprodotto solo integralmente.
I risultati ottenuti si riferiscono unicamente ai campioni sottoposti a prova

IRCCOS S.r.l. - Via Achille Grandi 17 - 21017 Samarate (VA) - Tel. 0331 594628
Unità operativa secondaria - Via dell'Industria, 6 - 72017 - Ostuni Z.I. (BR)
Cap. Soc. €89.220,80 I.V. - C.F. e P. Iva 05159630960 - R.E.A. VA-351993 - www.irccos.com

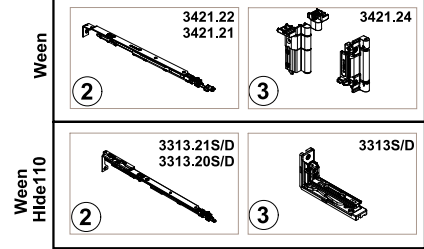
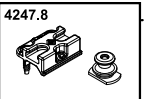
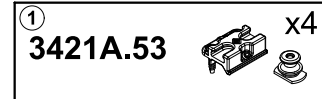
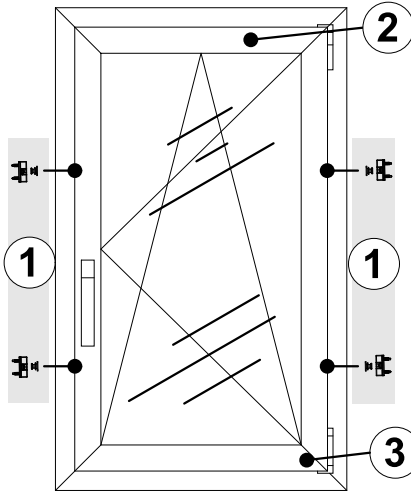

* Configurazione obbligatoria con 2x 3421.31
* Obligatory configuration with x 3421.31

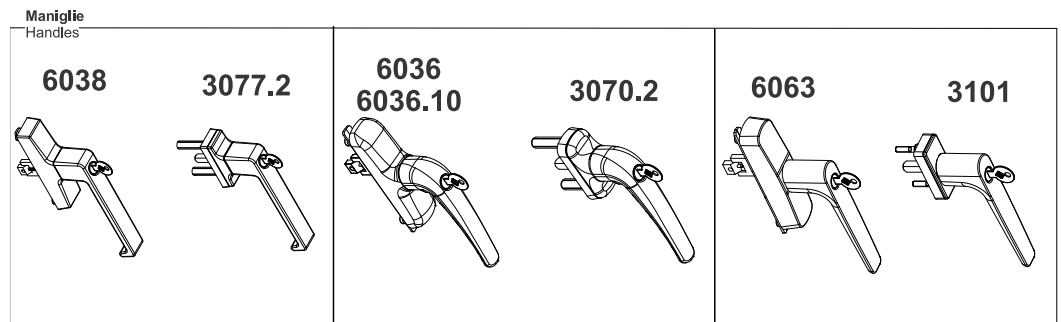
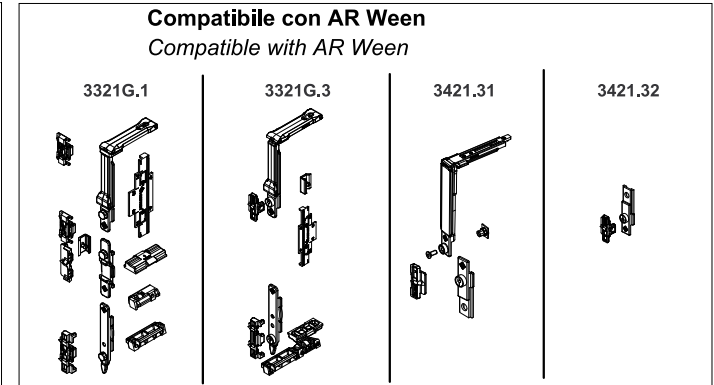
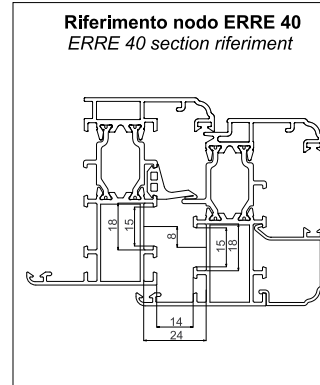

ANTA SECONDARIA - SECONDARY SASH

Configurazioni punti chiusura aggiuntivi Additional locking point configurations

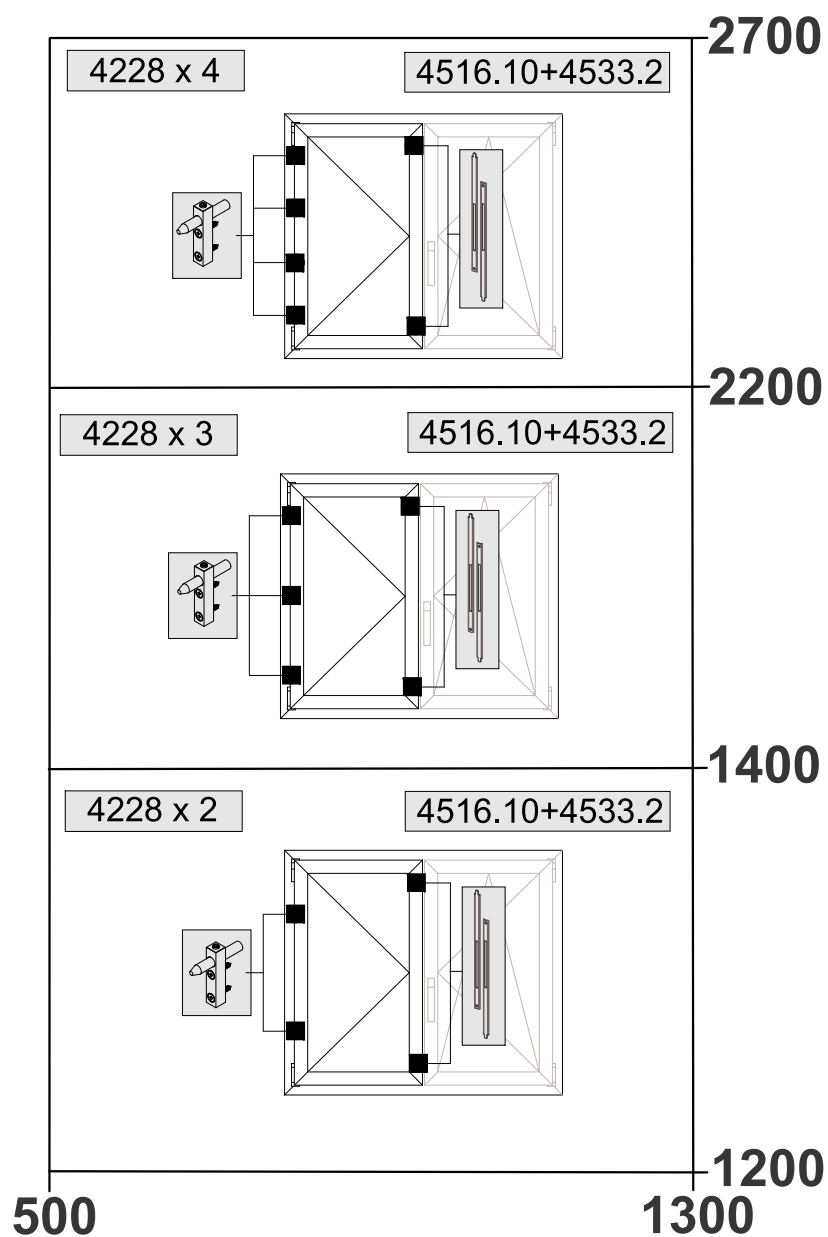

ANTA SINGOLA - SINGLE SASH

Configurazioni punti chiusura aggiuntivi Additional locking point configurations

